

# Modernisierung des Urheberrechts

VIPS-Generalversammlung und VESPA-Vereinsversammlung  
vom 20. Mai 2016

Präsentation von

Dr. Catherine Chammartin, Direktorin IGE

# Warum Urheberrecht?



# Warum Urheberrecht?

## Abstract of DE102013017561 (A1)

Translate this text into 

English

 patenttranslate powered by EPO and Google

Die Erfindung betrifft ein Baukastensystem zur Erstellung grösserer Bauteile wie Möbel, Vorrichtungen oder Maschinenteile, deren Einzelteile mit einem 3-D-Drucker erstellt werden können. Der Grundkörper ist ein Würfel, der Durchgangsbohrungen, Senkungen und Sackbohrungen aufweist, und deren Befestigungsseiten alle gleich sind. Schrauben, und Mutter mit versetzter Gewindebohrung, sowie zur den Bohrungen versetzte Senkbohrungen ermöglichen das Verschrauben der Würfel.

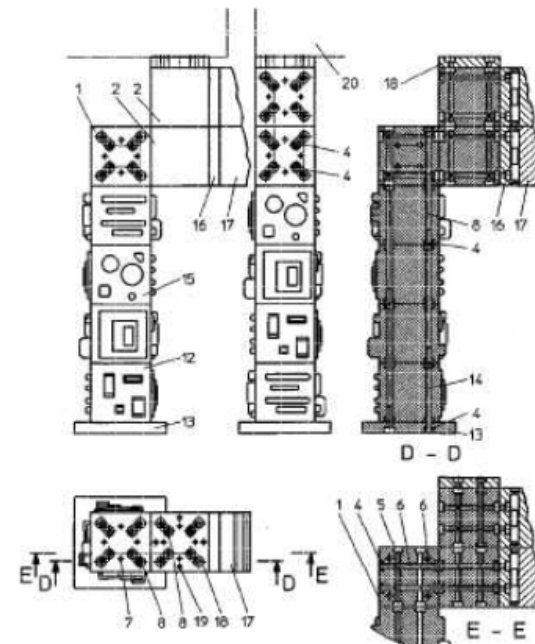

# Inhalt der Vernehmlassungsvorlage

- Pirateriebekämpfung
- ECL
- Ausdehnung der Aufsicht
- Neue Rechte (Verleihrecht, Pressefotografie)
- Neue Schranken (Verwaiste Werke, Wissenschaftsschranke, Bestandesverzeichnisse, Archivgut des BAR)
- Verfahren vor der ESchK

## Pirateriebekämpfung/Erweiterte Kollektivlizenz

- Das Internet zeichnet sich aus durch Massennutzungen.
- Illegale Massennutzungen sind wettbewerbsverzerrend und müssen mit geeigneten Mitteln bekämpft werden.
- Legale Massennutzungen müssen einfach möglich sein. Das bedeutet, dass die Transaktionskosten zu senken sind.

## Neue Rechte (Verleihrecht, Pressefotografie)

- Verleihrecht: + Gesteigerte Nutzung dieser Exemplare
  - Patentinhaber erhalten (selbst beim Vermieten) vom Autovermieter keine Vergütung, wenn Autos mit patentierter Technologie vermietet werden
- Pressefotografie:
  - + Ermöglicht Gewinn zu erzielen
  - Bestimmung der angemessenen Schutzfrist



# **Neue Schranken (Verwaiste Werke, Wissenschafts- schränke, Bestandesverzeichnisse, Archivgut)**

- Schranke als Recht

# Vorläufige Einschätzung

